

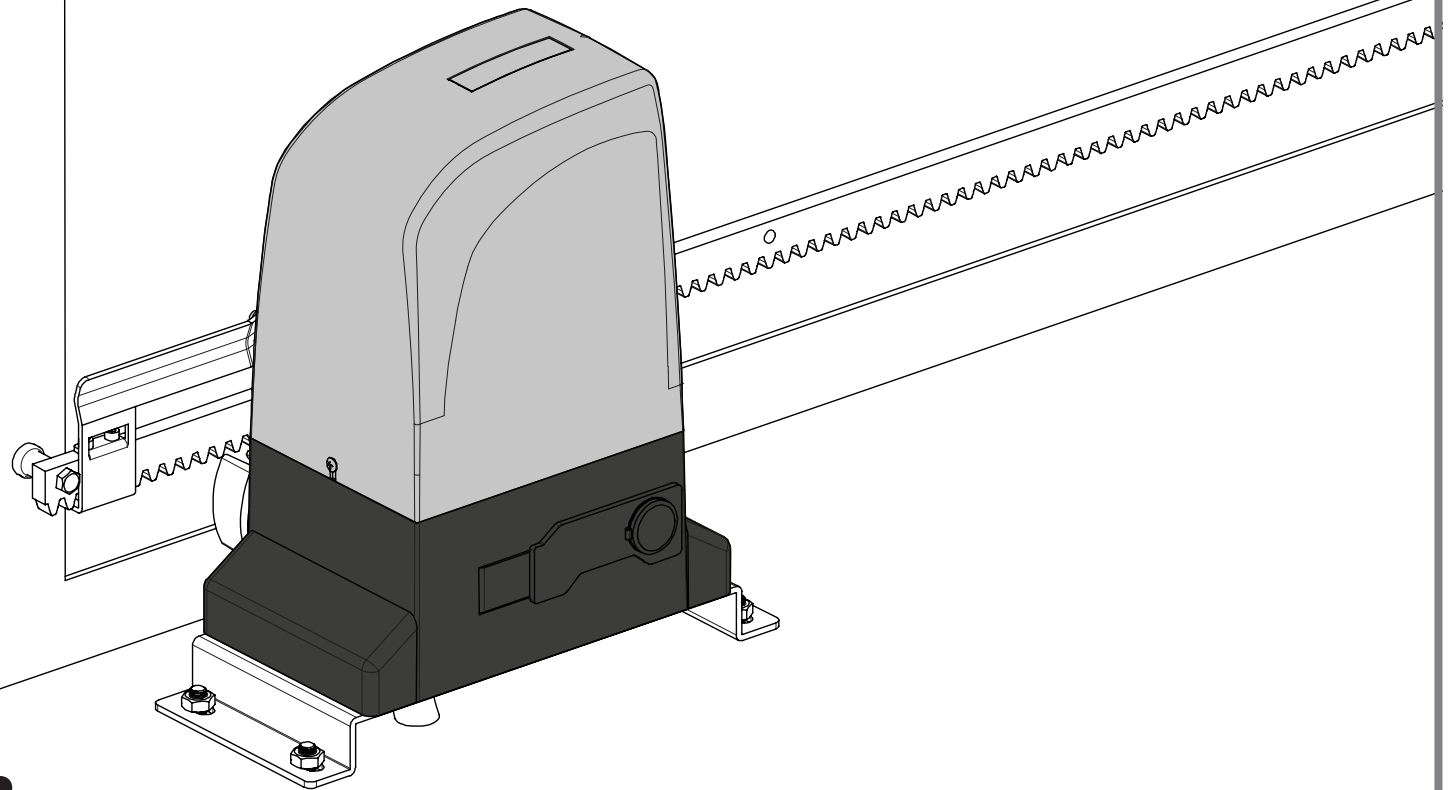

SLIDE & OL

HANDBUCH/INSTALLATIONS ANLEITUNG



motorline[®]
PROFESSIONAL

00. INHALT





INDEX

01. SICHERHEITSHINWEIS	
ZU BEFOLGENDE REGELN	1B
02. DER ANTRIEB	
TECHNISCHE DATEN	3A
BESCHREIBUNG	3A
DIMENSIONEN	3B
SYSTEMBESCHREIBUNG	3B
ZUBEHÖR	4A
INSTALLATIONS WERKZEUGE	4A
03. INSTALLATION	
VORPRÜFUNG	4A
VORBEREITEN DER BEFESTIGUNGSPLATTE	4B
POSITIONIEREN DES MOTORS	4B
SCHRAUBEN SIE DEN MOTOR	5A
ENTRIEGLUNG DES MOTORS	5B
INSTALLIEREN DER ZAHNSTANGE	5B
INSTALLIEREN DER ENDSCHALTERPLATTEN	6A
WARTUNG UND REPARATUREN	6A
JUSTIEREN DER KUPLUNG	6B
04. ANSCHLUSS DES MOTOR	
FÜR 800A/OL1500	7A
FÜR OL2000	7B

01. SICHERHEITSHINWEIS

ZU BEFOLGENDE REGELN

ACHTUNG:

	Dieses Produkt wird in Übereinstimmung mit den Sicherheitsnormen der Europäischen Gemeinschaft (EC) zertifiziert.
	Dieses Produkt ist gemäß der Richtlinie 2011/65/EU des Europäischen Parlaments und des Rates vom 8. Juni 2011 über die Beschränkung der Verwendung bestimmter gefährlicher Stoffe in Elektro- und Elektronikgeräten.
	(Anzuwenden in Ländern mit Recycling-Systemen). Diese Kennzeichnung auf dem Produkt oder der Literatur gibt an, dass das Produkt und elektronisches Zubehör (Ladegerät, USB-Kabel, elektronisches Material, Handsender usw.) sollten nicht mit dem Hausmüll am Ende seiner Nutzungsdauer entsorgt werden. Um mögliche Schäden für die Umwelt oder der menschlichen Gesundheit durch unkontrollierte Abfallentsorgung zu vermeiden, trennen Sie diese Elemente von anderen Arten von Müll und entsorgen Sie die nachhaltige Wiederverwertung um stofflichen Ressourcen zu fördern. Private Nutzer sollten den Händler, bei dem sie das Produkt gekauft haben oder die Nationale Umweltbehörde kontaktieren um Einzelheiten darüber, wo und wie sie diese Produkte für eine umweltfreundliche Weise recyceln, wiederverwerten können. Gewerbliche Nutzer sollten sich an ihren Lieferanten wenden und die Allgemeinen Bedingungen des Kaufvertrages prüfen. Dieses Produkt und deren elektronische Zubehörteile dürfen nicht mit anderen gewerblichen Abfällen Müll gemischt werden.
	
	Diese Kennzeichnung zeigt an, dass das Produkt und elektronisches Zubehör ab. (Ladegerät, USB-Kabel, elektronische Geräte, Steuerungen, etc.), einer elektrischen Entladungen unterliegen. Seien Sie vorsichtig beim Umgang mit dem Produkt und achten Sie auf alle Sicherheitsbestimmungen in diesem Handbuch.

01. SICHERHEITSHINWEIS

ZU BEFOLGENDE REGELN

- Es ist wichtig für die Sicherheit, dass diese Anweisungen befolgt werden.
- Bewahren Sie diese Anleitung, für die Zukunft, an einem sicheren Ort.
- **ELECTROCELOS S.A.** ist nicht für den Missbrauch des Produktes verantwortlich, oder für eine Verwendung, für die es nicht ausgelegt ist.
- **ELECTROCELOS S.A.** ist nicht verantwortlich, wenn die Sicherheitsnormen bei der Installation des Produkts nicht eingehalten wurden, oder Schäden die aufgrund dieser auftreten können.
- **ELECTROCELOS S.A.** ist nicht verantwortlich, für eine Unsichere und inkorrekte Funktion, wenn die verwendeten Komponenten, nicht von uns verkauft wurden, verantwortlich.
- Dieses Produkt wurde für die in diesem Handbuch streng angegebenen Gebrauch entwickelt und produziert.
- Jede andere Verwendung, die nicht ausdrücklich angegeben wird, kann das Produkt beschädigt werden und/oder kann zu Schäden und Verletzungen führen, und die Garantie erlischt.
- Nehmen Sie keine Veränderungen an den Motorkomponenten und/oder Zubehör.
- Halten Sie die Handsender von Kindern fern, um zu verhindern das der Automatismus in Betrieb gesetzt wird.
- Der Nutzer darf unter keinen Umständen versuchen, den Automatismus zu Reparatur oder Justieren, zu diesem Zweck sollte einen qualifizierten Techniker beauftragt werden.
- Der Installateur sollte professionelle Fachkenntnisse im Niveau der Installation von Toren und Türen, und der Programmierung von Steuerungen haben. Sie sollten in der Lage sein, auch elektrische Verbindungen in Übereinstimmung mit allen anwendbaren Vorschriften durchführen.
- Der Installateur muss den Kunden informieren, wie das Produkt in einem Notfall zu behandeln und das Handbuch übergeben.
- Dieses Gerät darf von Kindern ab 8 Jahren und Personen mit eingeschränkten physischen, sensorischen oder geistigen Fähigkeiten oder von Personen ohne Erfahrung oder Wissen verwendet werden, wenn sie über die Verwendung des Geräts unterwiesen wurden. Das Gerät muss sicher entsorgt werden und von den beteiligten Personen verstanden werden und darf von Kindern nicht ohne Aufsicht benutzt werden.
- Der Installateur muss vor der Installation überprüfen, ob der auf dem Bedienfeld angezeigte Temperaturbereich für den Installationsort geeignet ist.
- Vor der Installation muss der Installateur überprüfen, ob das zu automatisierende

01. SICHERHEITSHINWEIS

ZU BEFOLGENDE REGELN

- Anlage in einem guten mechanischen Zustand ist, korrekt ausbalanciert ist, und richtig öffnet und schließt.
- Wenn der Automatismus in einer Höhe von mehr als 2,5m über dem Boden oder auf einer anderen Zugangsebene installiert werden soll, müssen die Mindestanforderungen an Sicherheit und Gesundheitsschutz bei der Verwendung von Richtlinie 2009/104 / EG des Europäischen Parlaments und des Rates vom 16. September 2009. Beachtet werden.
- Bei der Ausrüstung, in der die Automatisierung an einer Fußgängertür installiert werden soll, eine haben, muss darauf geachtet werden, dass sie geschlossen ist, wenn der Bediener betätigt wird.
- Vergewissern Sie sich nach der Installation, dass der Mechanismus richtig eingestellt ist und dass das Schutzsystem und alle manuellen Entsperren ordnungsgemäß funktionieren.
- Zum Schutz elektrischen Leitungen gegen mechanische Beanspruchung, sollten Sie Kabel Kanäle für die elektrischen Leitungen verwenden, im Wesentlichen am Stromkabel.
- Achten Sie bei der Programmierung des Handsender darauf, nur den vorgesehenen Raum zu berühren. Andernfalls kann es zu einem Stromschlag kommen.

02. DER ANTRIEB

TECHNISCHE DATEN

Technische Daten des Antriebes:

	800A		OL1500		OL2000	
	110V	230V	110V	230V	110V	230V
• Stromversorgung	110V, 60Hz	230V, 50Hz	110V, 60Hz	230V, 50Hz	110V, 60Hz	230V, 50Hz
• Stromstärke	370W		550W		1000W	
• Höchstgeschwindigkeit	186mm/seg		186mm/seg		186mm/seg	
• Lärm	≤ 56dB		≤ 56dB		≤ 56dB	
• Arbeitstemperatur	>-25°C, <65°C		>-25°C, <65°C		>-25°C, <65°C	
• Schutzart	IP44		IP44		IP44	
• Thermoschutz	120°C		120°C		120°C	
• Maximalgewicht pro Flügel	800Kg		1500Kg		2000Kg	
• Arbeitsfrequenz	40%		70%		70%	
• Kondensator	35µF	12µF	60µF	16µF	25µF und 70µF	12,5µF und 25µF

BESCHREIBUNG



- Antriebe der Serie SLIDE können Wohn oder Industrie Schiebetore bis 2000kg Gewicht bewegen. Sie bestehen aus einem elektromechanischen, irreversiblen Getriebemotor angetrieben von einer 110 oder 230V Steuerung.
- Der Antrieb hat eine programmierbare elektronische Steuerung, bei der Sie verschiedene Parameter einstellen können wie: Arbeitszeit, Ruhezeit, Empfindlichkeit und Anti-quetschung sowie Teilöffnung (Fußgänger).
- Verfügt über ein automatisches Verriegelungs System das irreversibel ist und verriegelt das Tor automatisch, wenn der Motor nicht eingeschaltet ist.
- Das manuelle Entriegelungs System erlaubt das Tor von Hand zu bewegen im Falle eines Schadens oder eines Notfalls.
- Entworfen und gebaut ausschließlich für Schiebetore. Jede andere Verwendung ist nicht erlaubt.

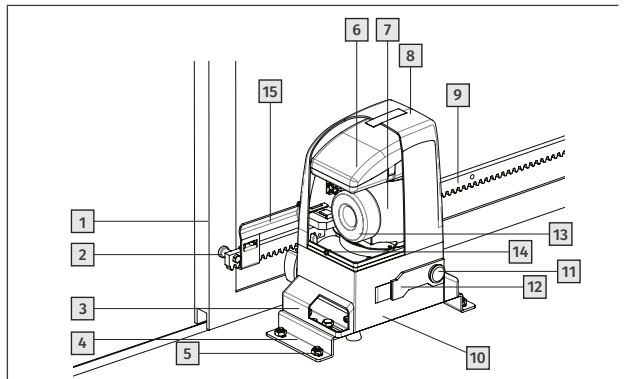

- Tor
- Laufschiene
- Schutzabdeckung
- Motor Befestigungsplatte
- Befestigungs Schraube
- Steuerung
- Motor
- Deckel
- Führungs Schiene
- Gehäuse
- Verschluss
- Entriegelung
- Schraube
- Endlage Platte
- Endpositions Platten

02. DER ANTRIEB

DIMENSIONEN

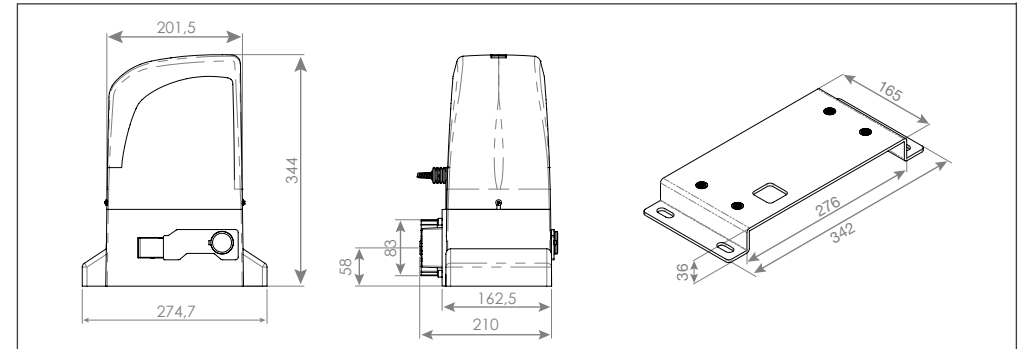

SYSTEMBESCHREIBUNG

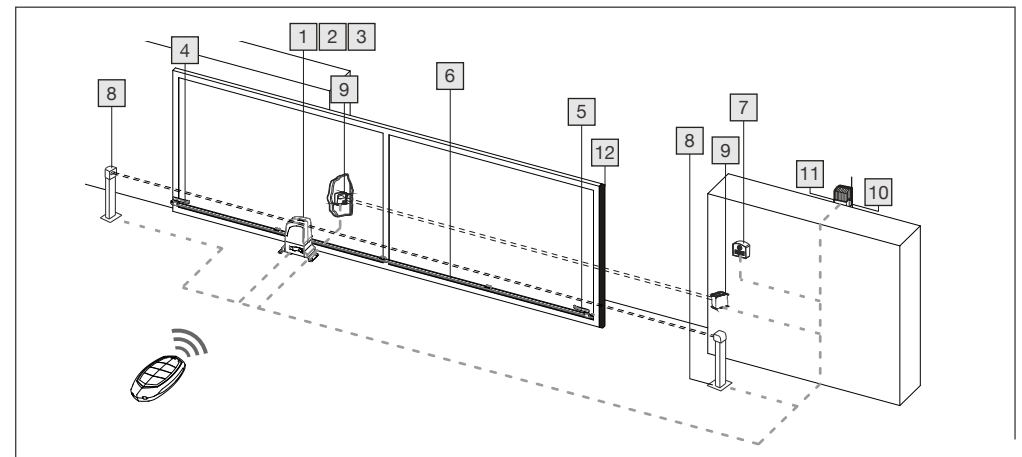

- | | | |
|---------------------------|----------------------------|------------------------------|
| 1 • Motor | 5 • Platte Endlage Rechts. | 9 • Sicherheit Lichtschranke |
| 2 • Steuerung | 6 • Laufschiene | 10 • Antenne |
| 3 • Empfänger | 7 • Schlüsselschalter | 11 • Warnblinker |
| 4 • Platte Endlage Links. | 8 • Lichtschranke Halter | 12 • Sicherheitsband |



Um die elektrischen Kabel zu installieren benutzen Sie starre und/oder flexibel geeignete Rohre. Trennen Sie immer die Niedrig Spannungs Kabel von den 110 oder 230V AC, um Interferenzen zu vermeiden. Die Beschreibung des Systems ist eine Beschreibung des Standard-System; das Zubehör ist nicht in der Beschreibung enthalten. Wenn Sie eine Beschreibung des Zubehöres möchten, kontaktieren Sie uns bitte.

03. INSTALLATION

POSITIONIEREN DES MOTORS

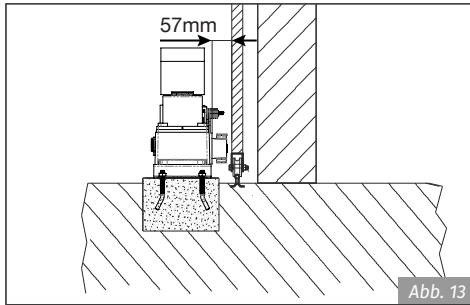

Justieren sie den Abstand zwischen dem Motor und dem Tor, wie in Abb.13.

Abb. 13

SCHRAUBEN SIE DEN MOTOR



Abb. 14

1 • Fixieren sie der Antrieb, indem Sie die Schrauben leicht anziehen, wie dargestellt in Abb. 14.



Nach der Installation muss die Lüftungsschraube entfernt werden (**Anzuwenden in OL1500 und OL2000**).

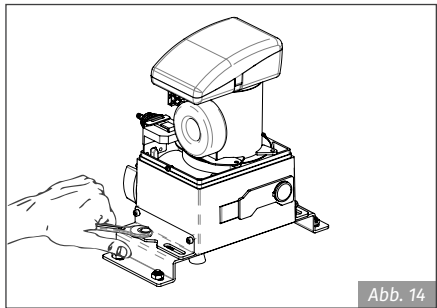
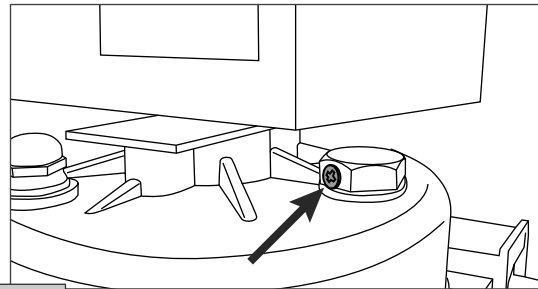

Abb. 15



Abb. 16

2 • Nach der Befestigung des Motorantriebes montieren Sie die Abdeckung (Abb. 15 und 16).

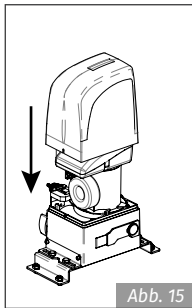

Abb. 17

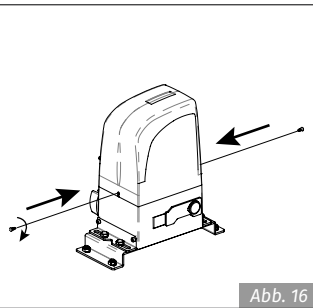
3 • Nach der Befestigung des Deckels, montieren Sie die seitliche Schutzabdeckung (Abb. 17).

03. INSTALLATION

ENTRIEGLUNG DES MOTORS

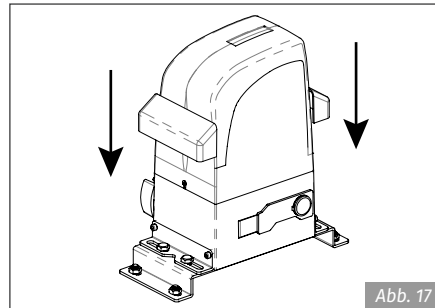

Abb. 18



Abb. 19

Um den Motor zu entriegeln, stecken Sie den Schlüssel in das Schloss (Abb. 18), drehen ihn um 90° um und ziehen, einmal zum Entriegeln des Motors (Abb. 19).

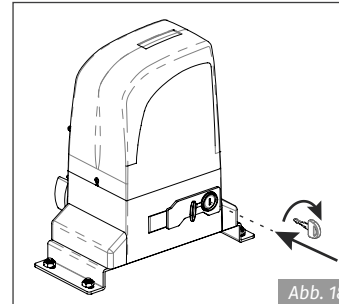
Nachdem der Motor entriegelt wurde kann das Tor von Hand geöffnet und geschlossen werden.

INSTALLATION DER ZAHNSTANGE

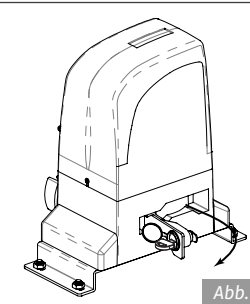

Abb. 20

1 • Bereiten Sie die Laufschiene für die Installation vor und stellen Sie die Abstandhalter nach den gleichen Schritten in die vorstehenden Absätze, so dass diese gut gesichert sind.



Abb. 21

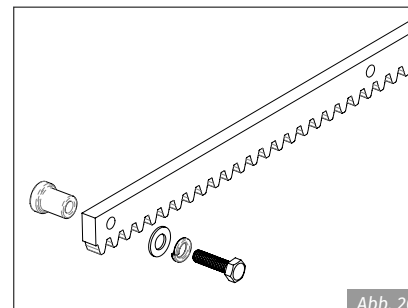

Abb. 22

2 • Von Hand das Tor in die geschlossene Position stellen.

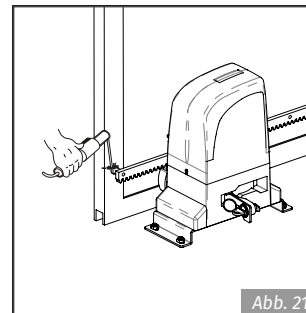
3 • Positionieren Sie den ersten Teil der Laufschiene und schrauben es auf das Kettenritzel und mit der Hilfe einer Wasserwaage fixieren Sie es in der Horizontalen.

4 • Bewegen sie das Tor von Hand hin und her, um sicherzustellen, dass die Verzahnung richtig auf dem Ritzel liegt und sie sich sauber bewegen lässt.

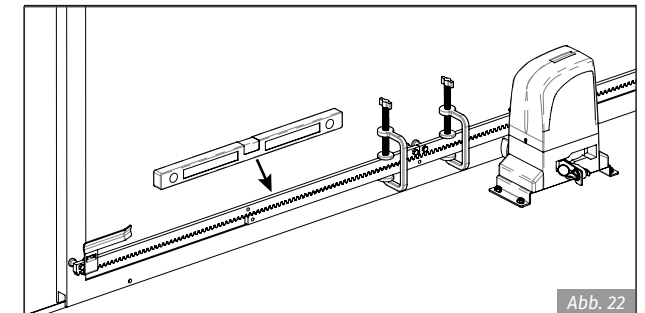
5 • Fixieren Sie die Laufschiene/Zahnstange am Tor. (Abb. 21), um eine korrekte Fixierung zu gewährleisten, können Sie das Tor langsam/schrittweise bewegen und den Abstandhalter fixieren Sie immer in der Nähe des Ritzels.

03. INSTALLATION

INSTALLATION DER ZAHNSTANGE

- Fügen Sie ein weiteres Element der Zahnstange hinzu und synchronisieren Sie beide Elemente. (Abb. 22).
- Benutzen Sie eine erneute Wasserwaage, um sicherzustellen, dass die Laufschiene perfekt eben ausgerichtet ist.
- Bewegen Sie das Tor von Hand und fixieren Sie die restlichen Teile der Laufschiene so wie bei den ersten Teilen, bis zum Ende des Tores.



- Dieser Motor kann auf allen Typen von Zahnstangen laufen.
- Bei der Montage der Nylon Zahnstange folgen Sie den gleichen Schritten wie bei den Punkten vorher. Stellen Sie das Tor in der geschlossenen Position, legen Sie den ersten Meter der Zahnstange auf das Zahnrad des Motors und halten Sie es waagrecht in der Horizontalen und schrauben Sie die erste Schraube. Öffnen Sie schrittweise das Tor und schrauben Sie die restlichen Schrauben. Fügen Sie weiterhin mehr Teile der Zahnstange hinzu und wiederholen Sie die gleichen Schritte, bis die Installation beendet ist.
- Stellen Sie sicher, dass während des Laufens des Tores, alle Elemente der Zahnstange vollständig mit dem Ritzel verbunden sind.
- Niemals Abstandhalter Elemente schweißen. Zur dessen Befestigung, verwenden Sie Schrauben und Unterlegscheiben, wie gezeigt in Abb.20.
- Keine Schmiermittel oder eine andere Fettarten verwenden zwischen der Zahnstange und Ritzel.

INSTALLIEREN DER ENDSCHALTERPLATTEN

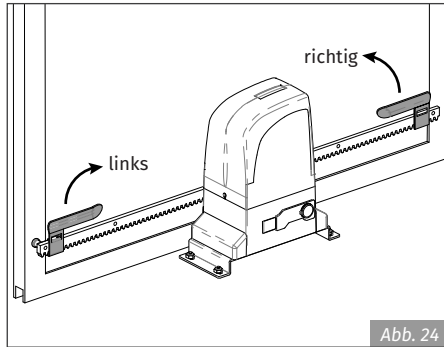
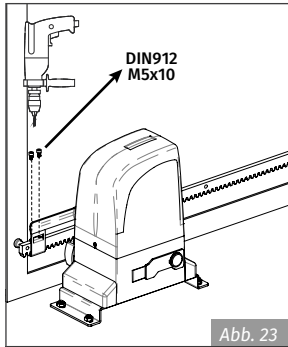

- Nach dem Einbau der Zahnstange, stellen Sie das Tor in die geschlossene Position und positionieren Sie die Endschalterplatten auf der Zahnstange. In dieser geschlossenen Position, muss die Platte die Endschtaltung des Motors auslösen.
- Ziehen Sie die Schrauben DIN912 M5x12 an, die in der Packung enthalten sind, bis sie die Zahnstange berührt und dann anziehen.

- Bewegen Sie das Tor in die geöffnete Position und wiederholen Sie den Vorgang für die andere Endschalterplatte.
- Die Platten der Endschalter müssen wie in Abb. 24 gezeigt installiert werden.

WARTUNG UND REPARATUREN



- Führen Sie die folgenden Operationen mindestens alle 6 Monate durch:
- Überprüfen Sie die Funktion des Entriegungssystems.
 - Überprüfen Sie den Betrieb von Sicherheitseinrichtungen und Zubehör.

Für eventuelle Reparaturen wenden Sie sich bitte nur an autorisierte Reparaturwerkstätten.

03. INSTALLATION

JUSTIEREN DER KUPLUNG



Abb. 25



Abb. 26

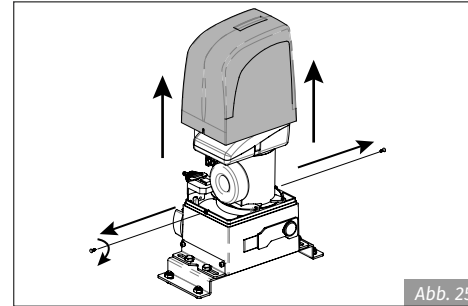

Abb. 27

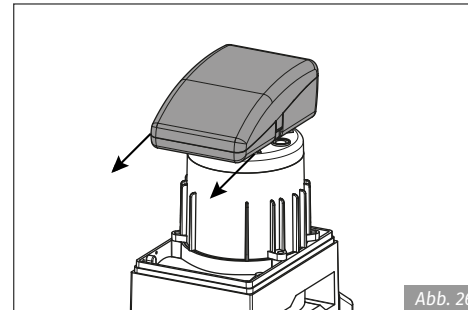

Abb. 28

- Lösen Sie die Schrauben und entfernen Sie die Motorabdeckung.

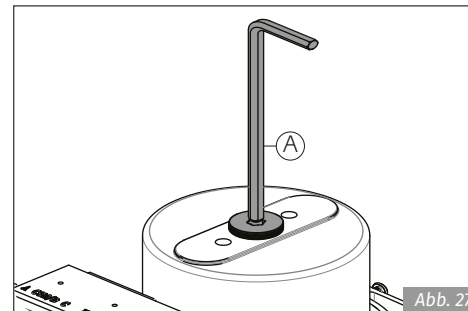
- Nun sollten Sie auf die Kupplung Einstellschraube stossen. Um dies zu tun, nehmen Sie die Abdeckung der Steuerung ab.

- Stecken Sie die Schraube an der Oberseite des Motors. Nehmen Sie hierzu einen 6mm Inbusschlüssel wie im Bild A gezeigt wird.

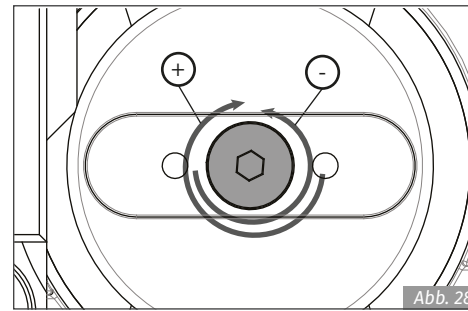
- Machen Sie einen Motor Test der Irreversibilität. Hierzu müssen Sie versuchen, das Tor von Hand mit dem Motor gesperrt, bewegen. Wenn das Tor sich bewegt, müssen Sie die Schraube durch Drehen im Uhrzeigersinn (+) einstellen.

Wenn das Tor sich nicht im Leerlauf bewegen, bedeutet, dass die Schraube zu fest angeschraubt ist. Drehen Sie nach links (-), bis der Motor das Tor bewegen.

Die Feinabstimmung muss ein Gleichgewicht zwischen der Unumkehrbarkeit des Tores und der Motor Kraft haben.

04. ANSCHLUSS DES MOTOR

FÜR 800A/OL1500

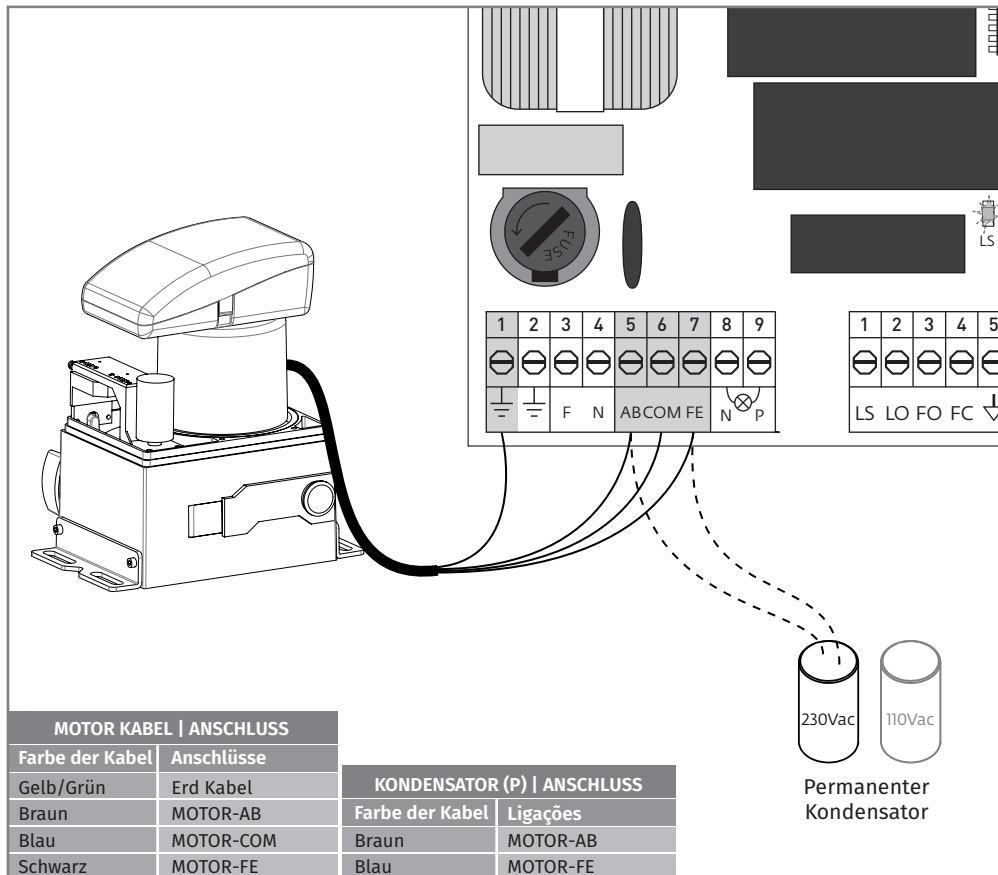

Die Motoranschlüsse müssen wie oben gezeigt durchgeführt werden, indem die 4 Motorkabel mit den entsprechenden Eingängen der Steuereinheit verbunden werden.

HINWEIS: Die permanenten Kondensatordrähte (110Vac oder 230Vac) müssen wie oben gezeigt direkt an den Switch angeschlossen werden.

04. ANSCHLUSS DES MOTOR

FÜR OL2000

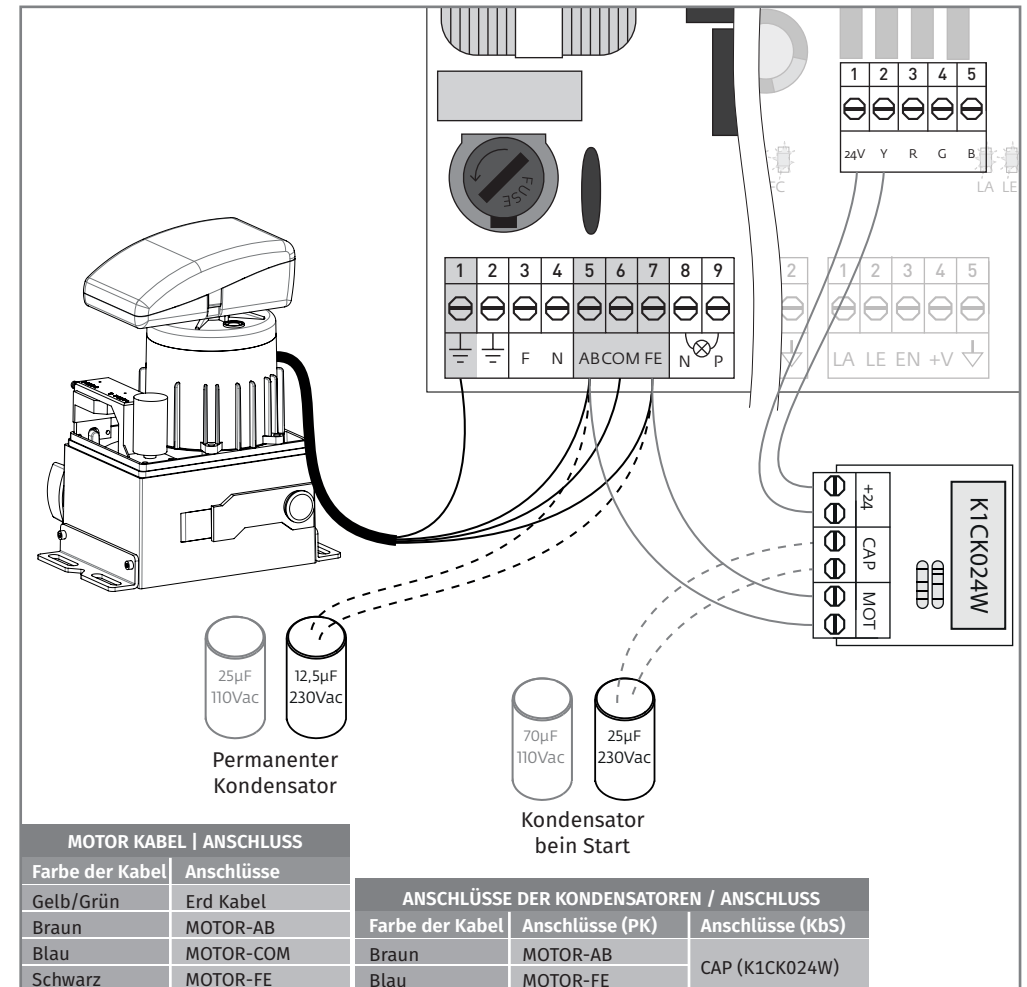

Die Motoranschlüsse müssen wie oben gezeigt durchgeführt werden, indem die 4 Motorkabel mit den entsprechenden Eingängen der Steuereinheit verbunden werden.

HINWEIS: Bei diesem Motor müssen Sie zwei Kondensatoren verwenden, von denen einer dauerhaft und der andere nur während des Startvorgangs funktioniert. Verwenden Sie bei 230Vac 12,5uF + 25uF und bei 110Vac 25uF + 70uF, die wie im obigen Schema angeschlossen sind.